

AUSCHITZKY

TEL XZCC20FDM30B CONNECTEUR 1 2

Nos Marques > Schneider Electric > Automatismes industriels et contrôle > Sensors usage général > Sensors cablage usage général > CONNECTEURS > TEL XZCC20FDM30B CONNECTEUR 1 2

<https://auschwitzky.fr/default-schxzcc20fdm30b.html>

Description courte

Marque : SCHNEIDER ELECTRIC

Fabricant : SCHNEIDER ELECTRIC

Référence :SCHXZCC20FDM30B

TEL XZCC20FDM30B CONNECTEUR 1 2

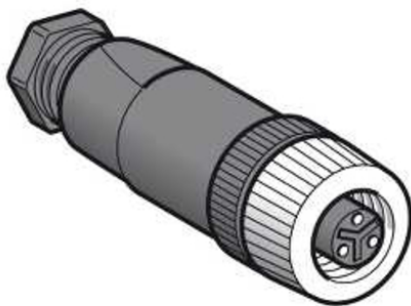

Description



Caractéristiques produit :

connecteur nu femelle, 1 et 2 20UNF, 3 broches, droit presseétoupe Pg 7

[Documentation](#)

Informations complémentaires

Quantité d'unité Prix	0.000000
Ean13	3389110806304
Marque	SCHNEIDER ELECTRIC
Fournisseur	SCHNEIDER ELECTRIC
Unité produit	pièce
Code Auschitzky	8144638

Images du produit

